

作業手順書		作業名	移動式クレーンによる鉄板敷き作業 (30tラフタークレーン)	必要な資格等	移動式クレーン運転士免許 玉掛作業者技能講習修了者
工種	工事	使用機械	移動式クレーン、敷鉄板 1,524×6,096×22mm (五の二十) 1,604kg		
会社名	有限会社 工業	使用工具	玉掛用具、介錯ロープ、大パール、スコップ		
職長名	山田 太郎	保護具	保護帽、安全帯、安全靴、手袋		
作業人員	5名	その他	バリケード、カラーコーン、連結棒、立入禁止標識板		

作業区分	作業工程	予想される災害の要因	重篤度	可能性	見積り	優先度	危険性・有害性の防止対策	実施者	重篤度	可能性	見積り	優先度	備考
準 備 作 業	1. 作業前のミーティング	・作業員の体調不良が原因のトラブル発生	3	2	5	2	・作業員の健康状態を確認する。	職長	3	2	5	2	
		・保護具未使用による労働災害の発生					・作業服装を点検する。(服装、保護帽、安全帯、安全靴等)	作業者					
		・立入禁止箇所に入ってケガをする。					・作業場所、作業環境の状況を説明する。	職長					
		・勝手な方法、手順で作業しケガをする。					・作業分担、内容、方法、手順を説明し、危険予知活動を行う。	職長					
	2. 有資格者の確認	・無資格者による作業での労働災害の発生	10	2	12	4	・免許証、技能講習修了証、特別教育修了証を携帯し	職長	6	2	8	3	
	3. 機械器具等の	https://www.sekouya.com											
4. 仮設設備等の	https://www.sekouya.com												
5. 作業場所の確認	https://www.sekouya.com												
6. その他	・予定外作業による事故	10	2	12	4	・搬入計画(作業手順)の確認と説明	職長	10	1	11	4		
	・不安全行動による事故					・玉掛者、合図者の指名と合図の方法確認	玉掛者 合図者						
本 作 業	1. クレーンの設置	・クレーンの転倒事故	10	2	12	4	・軟弱地盤の場合は敷鉄板養生実施	オペレーター	10	1	11		4
		・旋回範囲内での接触、巻き込まれ事故					・アウトリガーの完全張出し。	職長					
	・旋回範囲の障害物の有無確認	・立入禁止措置の実施	・ガードマンの配置										
	2. 玉掛用具の点検をする	・整備不備による災害	10	4	14	5	・玉掛用具の点検を実施する。	玉掛者	10	2	12		4
3. 合図方法の確認	・合図方法の間違いによる災害 ・運転者がみづらく、誤動作による災害 ・つり荷鉄板による災害	10	2	12	4	・作業開始前に、合図方法の確認をする。 ・見易い場所に移動又は無線を使用する。 ・合図は、3m 離れて行なう。	合図者 玉掛者 オペレーター	10	1	11	4		
4. 鉄板搬入	・搬入トラックとの接触、ひかれ ・搬入トラックの逸走 ・第三者との接触	10	2	12	4	・運転者から見える位置で誘導させる ・傾斜地では、キャンパー等で車止めを行い積込む ・誘導者を配置する	誘導者	10	1	11	4		

作業区分	作業の手順	予想される災害の要因	重篤度	可能性	見積り	優先度	危険性・有害性の防止対策	実施者	重篤度	可能性	見積り	優先度	備考
本 作 業	5. 鉄板の荷下し	・移動式クレーンの転倒	10	2	12	4	・平坦で堅固な場所に移動式クレーンを設置する ・アウトリガーの最大張出しを確認する ・敷鉄板等で養生する	オペレータ	10	1	11	4	
		・つり荷の落下					・玉掛ワイヤロープを点検、選定する ・つり荷の下への立入禁止をする ・介錯ロープを使用する	玉掛者 作業者					
	6. 仮置き	・鉄板とのはさまれ	6	4	10	4	・合図者はオペレータからよく見える位置で合図をする	合図者	6	2	8	3	
	7. 仮置き鉄板に玉掛する	・ワイヤロープが切断し、鉄板が落下する。 ・1本つりで、荷が落下する。 ・フックからワイヤが外れる。	10	2	12	4	・つり荷に合ったワイヤロープを使用する。 ・ワイヤロープは2本使用し、つり角度は60°以内とする。	玉掛者	10	1	11	4	
							・外れ止め装置が正常であることを確認する。	玉掛者					
8. 地切り作業	・つり荷鉄板の重心がずれ、荷振れを起す。	10	2	12	4	・鉄板の重心を取る。 ・地切りは、30cmの高さで確認する。	玉掛者 合図者	10	1	11	4		
9. 吊り上げ、吊り下げ	・つり荷鉄板の落下事故	10	2	12	4	・地切りを行い、介錯ロープを使用する。	玉掛者	10	1	11	4		
10. 敷き込み	https://www.sekouya.com												
11. 以下7~10を繰り返す			または、6~7を除いて5~10を繰り返す										
後 片 付 け	1. 機械器具等の片付け	・使用後の点検を怠り、再使用时思わぬケガをする。	6	2	8	3	・機械器具等は手入れをし、所定の場所に片付ける。 ・玉掛用具の点検を行い、不良品は廃棄する。	作業者	6	2	8	3	
	3. 仮設備等の片付け	・立入禁止措置の解除	3	4	7	2	・バリケード等危険標識を取りはずし、所定の場所に片付ける。	作業者	3	2	5	2	
		・開口部の養生復旧を怠り墜落する。					・取り外した養生材は必ずもとに戻す。	作業者					
	7. 元請担当者に作業終了の報告を行う。	・つまづきケガをする ・つまづき、転倒、資材の風散	3	2	5	2	・取りはずした安全施設を復旧し忘れ、他の作業員がケガをする。		3	2	5	2	
・作業場所の整理・整頓および清掃を確認する。							作業者						
						・作業場所の整理・整頓・清掃の実施	作業者						

仮置きなしで直接敷き込む

・各作業者の資格はよいか

・過巻防止装置及びフックの外れ止めに異常はないか

・過負荷防止装置を正しくセットしているか
(モーメントリミッターの作動はよいか)

・旋回範囲は立入り禁止の措置はよいか

・つり荷は定格荷重を超えていないか

・吊荷重、作業半径の確認を行っているか

・合図者を指名し、決められた合図を行っているか

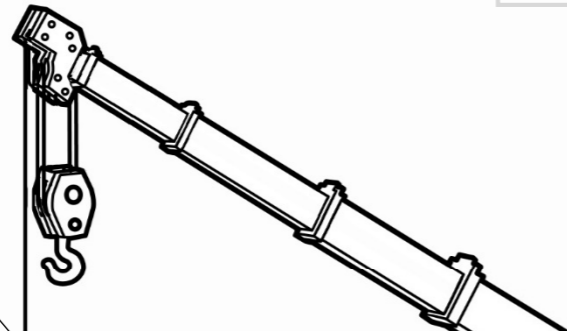

敷込み ← 荷取り

旋回

・玉掛方法は適切か

・合図を確実にしているか

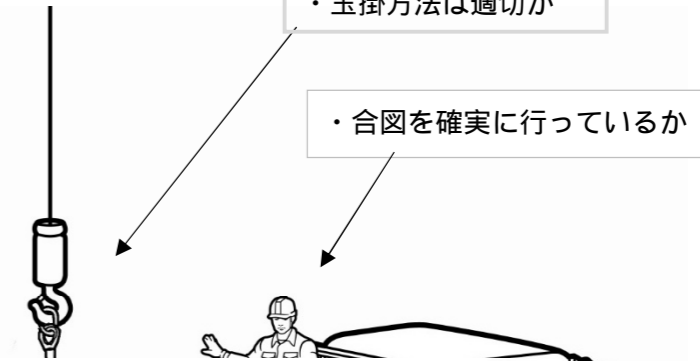

<https://www.sekouya.com>



・車止めをしているか

・関係者以外の立入禁止措置は出来ているか

・アウトリガーは完全に張り出しているか
(地盤の確認)

・介錯ロープを使用しているか

・トラッククレーンの作業開始前点検をしているか

・つり荷の下に人を立ち入らせていないか